

Curva WC traslata

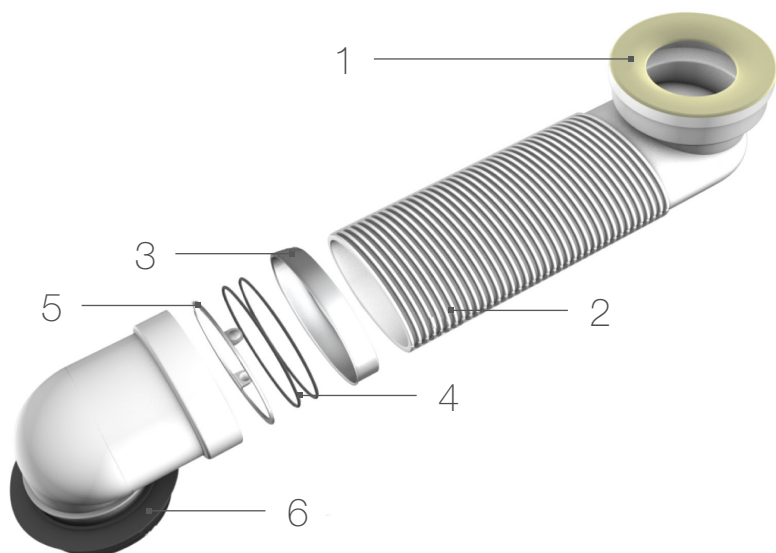

ART. 108185



- 1 - Guarnizione Ø100
- 2 - Corpo per la regolazione di distanza
- 3 - Anello metallico esterno
- 4 - O-ring per la tenuta
- 5 - Anello metallico interno
- 6 - Gommone congiunzione universale Ø100-110

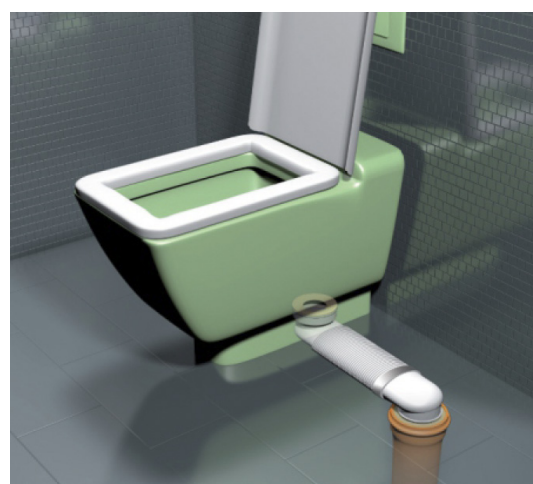
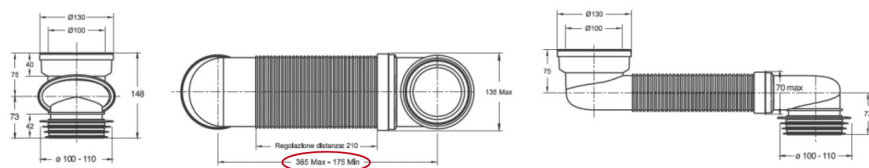

APPLICAZIONE SU WC A TERRA

ART. 108185

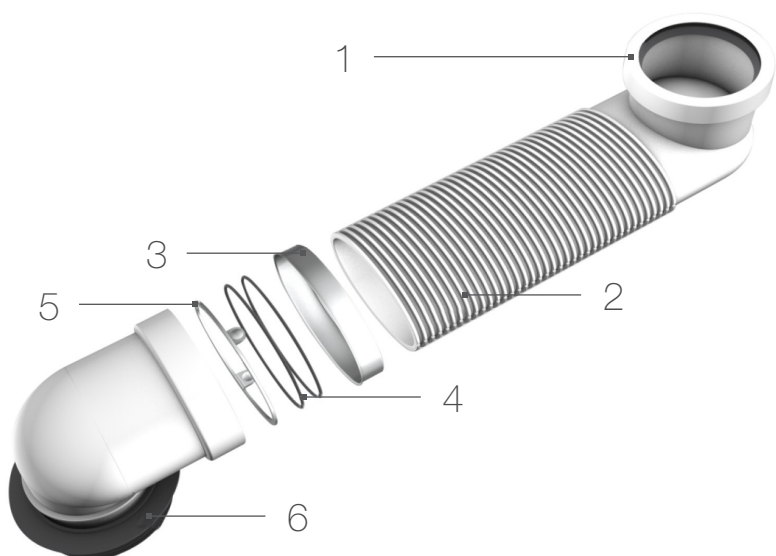

- 1 - Guarnizione Ø90
- 2 - Corpo per la regolazione di distanza
- 3 - Anello metallico esterno
- 4 - O-ring per la tenuta
- 5 - Anello metallico interno
- 6 - Gommone congiunzione universale Ø100-110

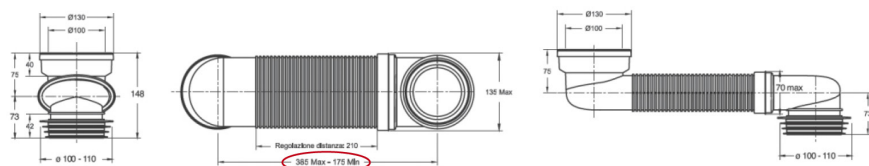

APPLICAZIONE SU WC SOSPESO



**1/8
STEP**

Rilevare le quote di posizione dello scarico del vecchio WC rispetto alle due pareti (L+X).

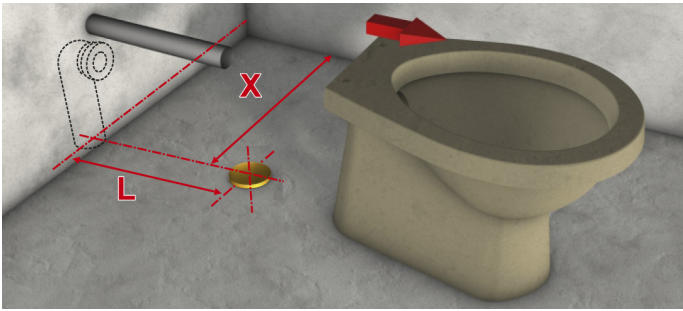

**2/8
STEP**

Verifica preventiva della giustezza del taglio.

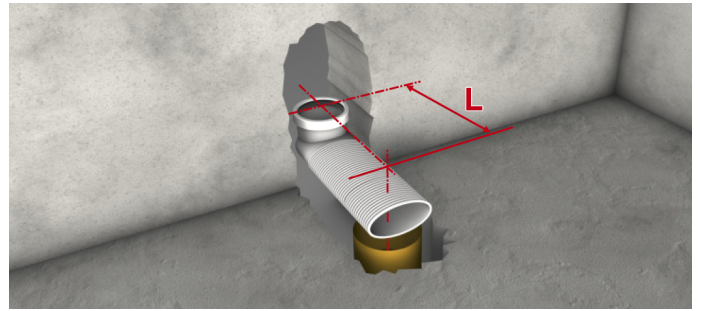

**3/8
STEP**

Riportare sulla curva la misura L ridotta di 60 mm al fine di ricavare la nuova misura effettiva L1 in modo da ottenere la posizione del taglio.



**4/8
STEP**

Tagliare la parte eccedente avendo cura di iniziare il taglio con la lama sempre all'interno di una delle gole, variando quindi leggermente di qualche mm la lunghezza ottenuta. Quindi sbavare la superficie tagliata.

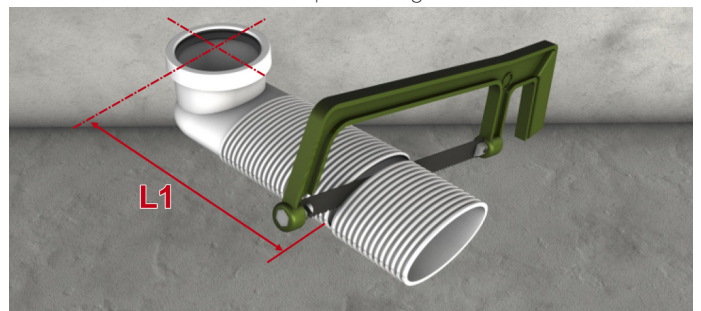

**5/8
STEP**

Infilare prima l'anello metallico ovale esterno sul tratto scanalato, facendo attenzione al verso affinché si sovrapponga alla curva. Inserire i due o-ring nelle due sedi vicine al taglio. Infilare l'anello metallico interno con le due orecchie verso l'interno della curva. Cospargere di lubrificante gli o-ring al fine di agevolare l'inserimento della curva corta.

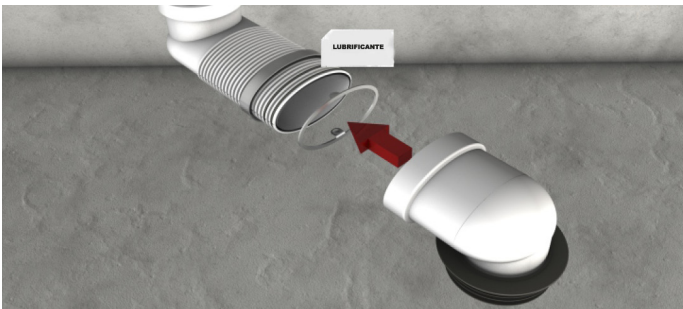

**6/8
STEP**

Accostare la curva corta a quella lunga e infilarla a fondo sopra gli o-ring. Cospargere di lubrificante la zona esterna di accoppiamento della curva corta. Scorrere l'anello metallico ovale esterno fino a sormontare la curva corta nella zona precedentemente lubrificata.

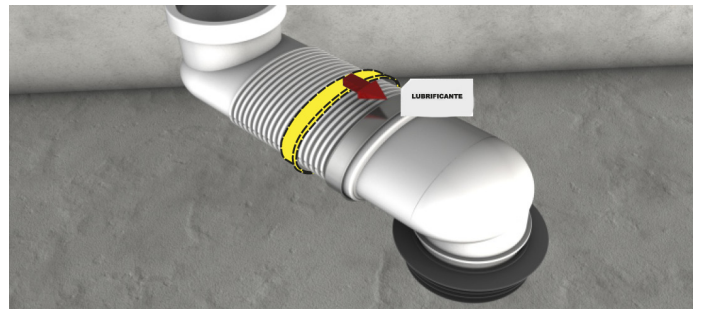

**7/8
STEP**

Assemblare la curva WC con gli altri raccordi e con la vecchia tubazione.

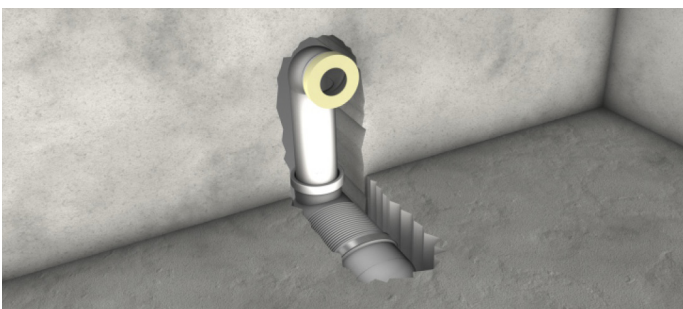

**8/8
STEP**

Completare i lavori di muratura e montaggio del nuovo WC a parete.

