

Ficha Técnica

Expert Plus Mecânico Autoportante 820

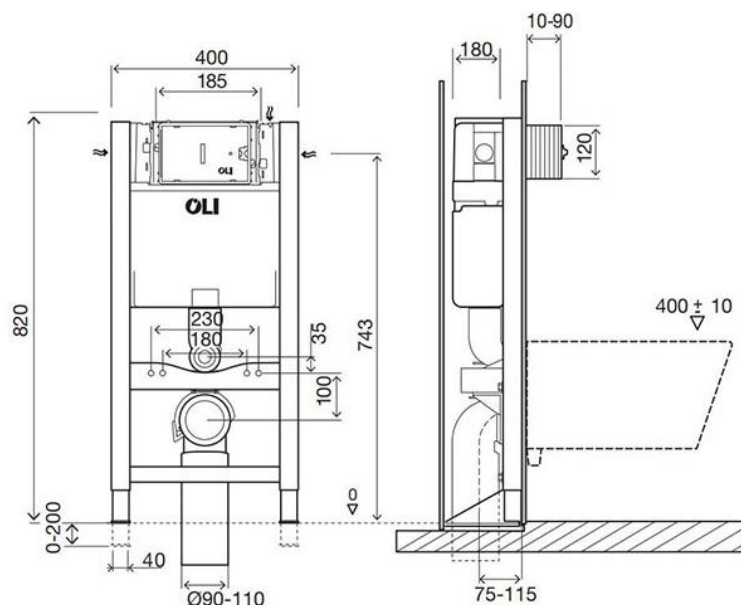

Identificação do Produto

CR13000014092

- Autoclismo Expert Plus Mecânico Autoportante 820

Definição e Aplicação

- Estrutura pré-montada para fixação ao chão em paredes ligeiras. Compatível com todos os tipos de sanita suspensa;
- Ideal para projetos de reabilitação em paredes de alvenaria e gesso cartonado;
- Aplicação de placa de comando frontal ou superior;
- Produto indicado para aplicações baixas;

Características Técnicas

Estrutura

- Metálica de 820mm, com 1,5mm de espessura, resistente à corrosão
- Altura regulável de 0 a 150mm
- Profundidade mínima de 180 mm
- Fácil regulação da curva de evacuação para as laterais e em profundidade
- Suporta até 400kg

Autoclismo

- Dupla Descarga de fábrica a 6/3 litros (ajustável para 4/2 e 7/3 litros);
- Acionamentos: Mecânico (versão fábrica) ou Pneumático (mediante aplicação de Kit de conversão);
- Compatível com o sistema OLIPURE (Kit adquirido em separado);
- Trabalha com uma pressão de rede entre 0,1 a 16 Bar;
- Tanque em polipropileno (PP), material extremamente resistente à temperatura ambiente;
- 150mm de espessura;
- Algumas versões são certificadas segundo as normas: SAI-WATERMARK/SINTEF/NF/BELGAQUA;

As medidas apresentadas são em milímetros

- Marcação CE: EN 14055;
- Equipado com torneira de bóia Plus (retardadora, que só abre após fecho da válvula de descarga, permitindo sempre uma poupança de água extra), silenciosa (NF classe 1);
- Fornecido com isolamento anti-condensação e acústico;
- Classe A em termos de eficiência hídrica, em conformidade com as exigências do organismo ANQIP.

Acessórios

- 1 Tubo de evacuação \varnothing 90 x 250
- 1 Vedante para tubo de evacuação \varnothing 125
- 1 Tubo de ligação \varnothing 45 x 180
- 1 Emboque \varnothing 45
- 1 Caixa de proteção
- 1 Torneira de esquadria G 1/2"
- 1 Esponja de proteção de torneira de esquadria
- 1 Curva de descarga \varnothing 90/90 L230
- 1 Proteção tubo \varnothing 90
- 1 Adaptador \varnothing 90 / 90/110

De fixação da estrutura ao chão

- 4 Buchas M10

De fixação da sanita à estrutura

- 2 Varões roscados
- 2 Mangas para varões roscados
- 2 Campânulas de proteção
- 2 Anilhas plásticas de fixação à sanita
- 2 Porcas M12
- 2 Anilhas \varnothing 34

Garantias

- Consulte os termos de garantia em www.oli-world.com

Observações

- Estão disponíveis produtos similares. Para mais informação consultar o catálogo de Sistemas de Instalação Sanitária OLI ou em www.oli-world.com