

Ficha técnica

OLI120 Plus mecánica Autoportante

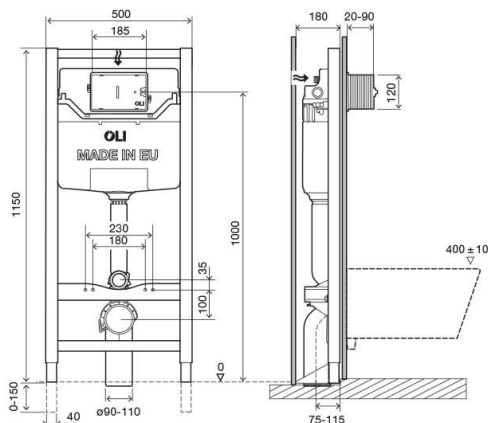

Identificación del producto

099952

- OLI120 Plus mecánica Autoportante.

Definición y uso

- Estructura premontada a ser fijada al suelo solo para la instalación de inodoros suspendidos en paredes ligeras.
- Compatible con todos los inodoros suspendidos.

Características técnicas

Estructura:

- Estructura tubular pintada resistente a la corrosión.
- Altura regulable de 0 a 150 mm.
- Curva de desagüe con profundidad regulable.
- Soporta hasta 400 kg de carga.

Cisterna:

- Cisterna empotrada descarga dual compatible con activadores de descarga dual y única. 6/3 litros (regulable a 4/2 litros o 7/3 litros).
- Activación mecánica.
- Equipada con la válvula de entrada Azor Plus, con recarga de acción retardada (ahorra hasta 9 litros de agua al día) y silenciosa clase 1 NF certificada.
- Presión de trabajo de 0,1 a 16 bar.
- Resistencia a la humedad atmosférica (Hr < 90 %).
- Cisterna de polipropileno (PP) extremadamente resistente e inalterable al estrés térmico.
- Certificada/o CE EN 14055 CL1.
- De acuerdo con las normas DIN/NF/KIWA.
- Provista de revestimiento anticondensación.

Medidas en milímetros

Accesorios:

- 1 tubo de descarga \varnothing 90 x 250.
- 1 cierre para tubo de descarga \varnothing 125.
- 1 tubo conector \varnothing 45 x 180.
- 1 cierre de goma para el inodoro \varnothing 45.
- 1 caja protectora.
- 1 válvula de cierre G $\frac{1}{2}$ ".
- 1 esponja protectora para válvula de cierre.
- 1 curva de descarga \varnothing 90 / 90 L230.
- 1 Curva de descarga y adaptador \varnothing 90/110.
- 1 tubo protector \varnothing 90.
- 1 cubo protector \varnothing 45.

Material de fijación para estructura de pared:

- 6 cojinetes para estructura de metal.

Material de fijación para el montaje de la taza en la estructura:

- 2 varillas roscadas M12.
- 2 tuercas M12.
- 2 protectores para varillas roscadas.
- 2 cubiertas protectoras.
- 2 arandelas de centrado para el lavabo.
- 2 arandelas Zn \varnothing 34.

Garantía

- Garantía de diez (10) años, de acuerdo con las condiciones generales de venta, a partir de la fecha de compra del producto.
- Si el producto no se instala adecuadamente, la garantía no será válida.

Observaciones

- Disponemos de productos similares. Para más información, consulte nuestro catálogo de sistemas de instalación sanitaria o nuestra página web: www.oli-world.es