

Scheda Tecnica

Oli74 Plus Happy Air/Happy Air Plus

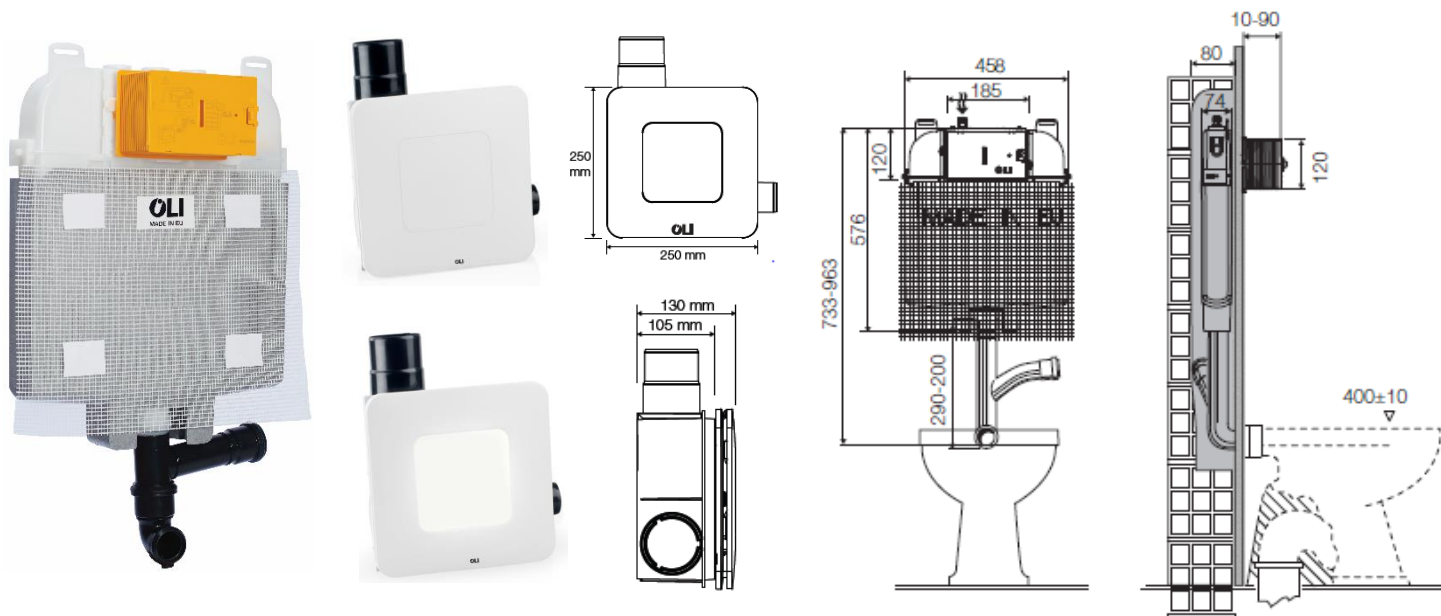

Identificazione di Prodotto

601652
601653

- Cassetta OLI74 PLUS con sistema aspira odori Happy Air
- Cassetta OLI74 PLUS con sistema aspira odori Happy Air Plus

Definizione e Applicazione

- Installazione in pareti in muratura con spessore ridotto
- Ideale per bagni ciechi con ridotto riciclo di aria
- Efficiente evacuazione dei cattivi odori e delle condense

Caratteristiche Tecniche

Caratteristiche HappyAir

Dati Tecnici		
	Vel. min.	Vel. max.
Tensione	220 V	
Frequenza	50 Hz	
Potenza assorbita	22 W	29 W
Grado di protezione	IP x 5	
Diametro ingresso	50 mm	
Diametro uscita	75 mm / 80 mm	
Dati Prestazionali		
Livello di rumorosità max a 3 m di distanza	31 dB(A)	35 dB(A)
Portata di aspirazione	65 m ³ /h	80 m ³ /h
Depressione massima	163 Pa	173 Pa
Compatibilità		
Cassette Incasso OLI	OLI74 Plus	

Caratteristiche HappyAir Plus

Dati Tecnici		
	Vel. min.	Vel. max.
Tensione	220 V	
Frequenza	50 Hz	
Potenza assorbita	12 W	20 W
Grado di protezione	IP x 5	
Potenza luce LED	12 W	
Diametro ingresso	50 mm	
Diametro uscita	75 mm / 80 mm	
Dati Prestazionali		
Livello di rumorosità max a 3 m di distanza	34 dB(A)	38 dB(A)
Portata di aspirazione	85 m ³ /h	100 m ³ /h
Depressione massima	149 Pa	175 Pa
Compatibilità		
Cassette Incasso OLI	OLI74 Plus	

Ventilatore Happy Air

- Elevata capacità di aspirazione del motore (65m³/h o 80m³/h)
- Rumorosità ridotta <31dB
- Aspirazione parzializzabile (30% dal WC, 70% dall'ambiente bagno)
- Attivazione tramite interruttore della luce o sensore di rilevamento presenza
- Installazione del motore a parete o a soffitto
- Possibilità di verniciare la placca di copertura
- Valvola clapet anti-ritorno
- Placca di copertura con filtro
- Facile installazione e manutenzione
- Frequenza 50 HZ
- Voltaggio 220V
- Grado di protezione IPX5

Ventilatore Happy Air PLUS con Luce LED

- Elevata capacità di aspirazione del motore (85m³/h o 100m³/h)
- Rumorosità ridotta <34dB
- Aspirazione parzializzabile (30% dal WC, 70% dall'ambiente bagno)
- Attivazione tramite interruttore della luce o sensore di rilevamento presenza
- Motore temporizzato, continua ad aspirare per 3 min.
- Presenza di umidostato rilevamento umidità, attivazione automatica
- Installazione del motore a parete o a soffitto
- Possibilità di verniciare la placca di copertura
- Placca di copertura munita di Luce LED (12Watt Potenza)
- Valvola clapet anti-ritorno
- Placca di copertura con filtro
- Facile installazione e manutenzione
- Frequenza 50 HZ
- Voltaggio 220V
- Grado di protezione IPX5

Cassetta

- Doppio scarico 6/3 litri
- Azionamento meccanico
- Pressione d'esercizio tra 0,1 e 16 bar
- Resistenza all'umidità atmosferica (Hr <90%).
- Cassetta in Polipropilene (PP) ad alta resistenza meccanica e inalterabile agli stress termici
- Cassetta certificate secondo KIWA/SABS/SAI/WRAS/WSD/UPC standard
- Marcatura CE EN 14055 CL1
- Equipaggiata con galleggiante AZOR PLUS, con caricamento ritardato (è in grado di risparmiare 0,5L di acqua ad ogni scarico, circa 9L di acqua al giorno) silenzioso e con la certificazione NF standard categoria Classe I
- Fornita con foderina anti-condensa e rete per l'intonaco
- Classe "A" di efficienza idrica secondo i requisiti di autorità ANQIP

Incluso

- 1 Ventilatore
- 1 Contenitore ventilatore
- 1 Placca di copertura
- 1 Tubo di risciacquo ad "Y"
- 2 Guarnizione a labbro ø45
- 2 Tappi di protezione tubo di risciacquo
- 1 Rubinetto arresto con anello per posizionamento definito
- 1 Spugna di protezione per rubinetto d'arresto
- 1 Box di protezione
- 1 Cannotto ø45 x 180
- 2 Squadrette metalliche per il fissaggio della cassetta al muro
- 1 Manuale d'installazione

Garanzia

Componenti elettrici

- Garanzia di anni 2 (due) secondo i termini generali di vendita, a partire dalla data di acquisto del prodotto.
- La garanzia è valida solo se il prodotto è installato correttamente

Cassetta

- Garanzia dieci (10) anni secondo i termini generali di vendita, a partire dalla data di acquisto del prodotto.
- La garanzia è valida solo se il prodotto è installato correttamente

Ossrvazioni

- Ci sono prodotti simili disponibili. Per ulteriori informazioni consultare il nostro catalogo Sistemi bagno oppure far riferimento al sito www.oli-world.com/it/